

Kompletní řešení pro čističky odpadních vod

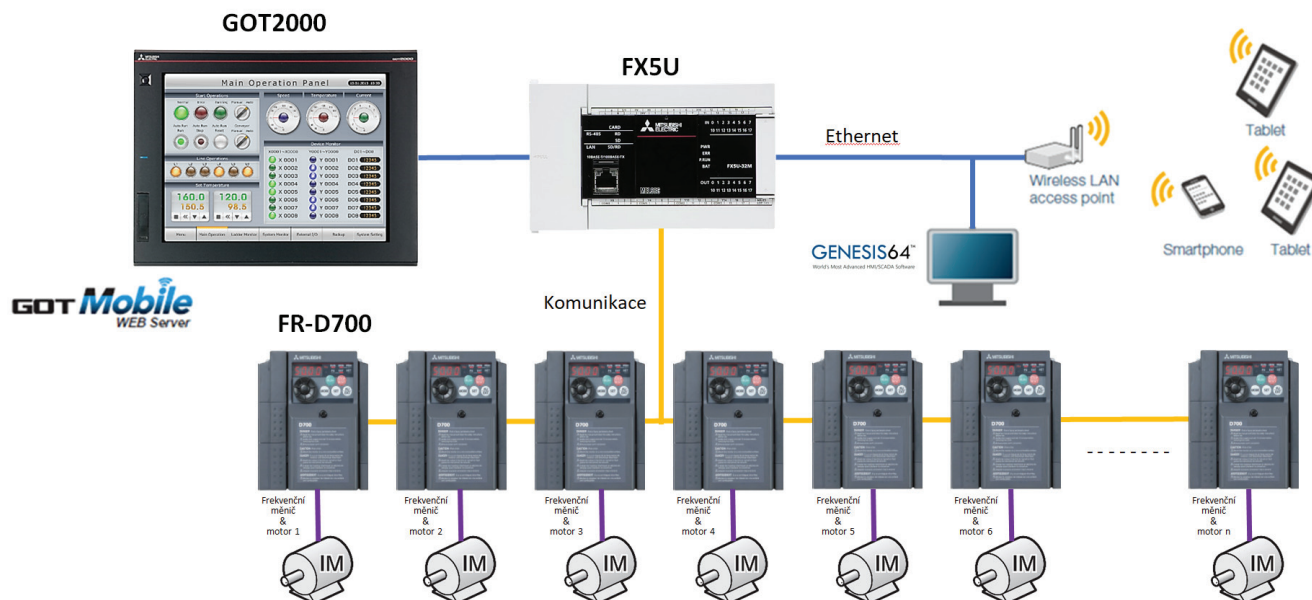

Vizualizace a řídicí systém v jednom balíku!

Schéma zapojení řídicího systému a vizualizace



Vlastnosti a výhody systému:

- Čistírny jsou řízené mikroprocesorovou jednotkou Mitsubishi PLC řady FX5U včetně vizualizace provozních stavů na operátorském panelu GOT2000 s úhlopříčkou velikosti od 3,8'' až do 15''. Tato sestava zaručuje optimální nastavení technologického procesu a zároveň dosažení vysokého čistícího efektu. Provozovatel je na LCD displeji nepřetržitě informován o stavu zařízení.
- Wi-Fi router a aplikace GOT Mobile Web server umožňuje provozovateli nepřetržitý přístup ke správě a zobrazení stavu přímo ve svém telefonu nebo tabletu.
- Pro větší celky je možné systém doplnit o pokročilejší vizualizaci a sběr dat s využitím SCADA GENESIS64 a možnost bezobslužného řízení stanic s prediktivní údržbou.
- Pomocí nové generace Mitsubishi měničů řady FR-D700 zajistíme řízení vstupních, výstupních čerpadel, rozdělovače i česlí pro plynulý a bezproblémový provoz.
- Díky rozšiřitelnosti systému je možné použití pro malé domácí čističky, tak i pro velké celky.

